

产品亮点

- ★强大在作业能力
- ★安全可靠

高效的作业效率

- ★比例手柄操控，更多动作电液比例操控，动作平顺，微动性更强
- ★标配IOT系统，搭配智能大屏，设备状态随时随地轻松掌控，轻松实现设备管理

精准靠近作业目标

- ★全比例手柄渐变控制，臂架变幅、臂架伸缩、转台回转和行走速度，动作平滑启动和停止，精准靠近作业目标"
- ★智能维护和查询



标准特征

工作平台液压调平	紧急停止系统	最大允许3°工作倾角
称重系统	发动机故障自动熄火	报警灯安全警示
旋出式发动机	全比例手柄渐变控制	实心轮胎
180°液压旋转平台	发动机预热	倾斜保护系统
显示屏幕	喇叭和蜂鸣器安全警示	360°转台旋转
发动机重启保护	应急下降系统	
故障诊断系统	紧急制动解除	

选配特征

AC电源线至平台
支腿浮动装置
2轮驱动

美通重工有限公司

Mantall Heavy Industry CO.,LTD



4006178066



中国江苏省启东市高新技术产业开发区滨海大道62号

HZ系列-柴油自行式曲臂型高空作业平台

HZ180RT/180JRT

SELF-PROPELLED TELESCOPIC BOOMS

规格	HZ180RT/180JRT	
尺寸	公制	英制
最大作业高度	18m	59ft 1in
最大平台高度	16m	52ft 6in
最大作业幅度	9.5m	31ft 2in
最大跨越高度	7.6m	24ft 11in
A整机长度 (收藏状态)	7.5m	24ft 7in
B整机宽度 (收藏状态)	2.3m	7ft 7in
C整机高度 (收藏状态)	2.5m	8ft 2in
D轴距	2.03m	6ft 8in
离地间隙	0.32m	1ft 1in
平台尺寸 (长×宽×高)	1.8×0.76×1.1m	5 ft 11 in × 2 ft 6 in × 3 ft 7 in
性能		
额定承载	230kg	507 lb
转台回转	360°非连续	360°非连续
平台回转	180°	180°
最高行驶速度-收起状态	4.8km/h	3 mph
最高行驶速度-举升状态	1km/h	0.6 mph
爬坡能力	45%(四驱)	45%(四驱)
内转向半径	1.7m	5ft 7in
外转向半径	4.5m	14ft 9in
转台尾扫	0	0
工作时允许倾角 (前后/左右)	5°/3°	5°/3°
驱动×转向	4×2	4×2
轮胎规格/类型	355/55D-625 (泡沫轮胎)	355/55D-625 (泡沫轮胎)
动力		
动力源	洋马4TNV88/35.3kw	0.90 lbf
控制电压	DC12V	DC12V
液压油箱容积	170L	44.9 gal
燃油箱容积-柴油	85L	22.5 gal
重量		
整机重量	8420kg	18563 lb

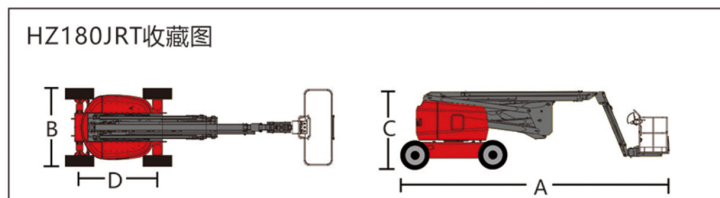
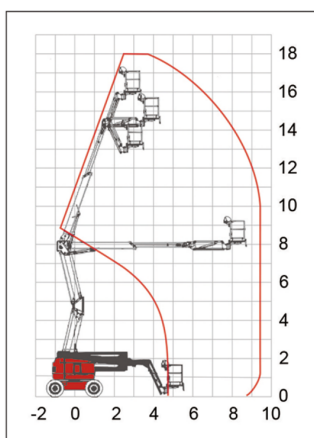

本手册图片仅做示意,所有版权归本公司所有,由于技术不断更新,产品参数及配置如有变更,恕不另行通知

